



1

Vibrateurs électriques internes Netter Séries NCZ et NCZ/S



- Force centrifuge plus élevée
- Suspension spécifique des balourds
- Usure réduite du tube avant blindé au carbure de tungstène
- Longue durée de service grâce à l'interrupteur thermique
- Composants échangeables
- Fréquence nominale 12.000 min⁻¹
- Force centrifuge 1.160 N à 10.470 N
- Capacité de compactage de 16 m³/h à 65 m³/h
- 42 V à 48 V, 200 Hz ou 250 V, 200 Hz



NCZ



NCZ/S



Vibrateurs électriques internes Netter Séries NCZ et NCZ/S

Type	Aiguille diamètre	Aiguille longueur	Aiguille poids	Poids total	Longueur gaine*	Longueur câble*	Fréquence nominale	Force centrifuge	Zone d'influence	Intensité en charge	Tension* d'alimentation	Puissance (42 V)
	[mm]	[mm]	[kg]	[kg]	[m]	[m]	[min ⁻¹]	[N]	[cm]	[A]	[V]	[kW]
NCZ 300	32	320	1,7	7,9	5	10	12.000	1.160	40	8	42-48	0,6
NCZ 300 S	32	320	1,7	6,6	0,83	15	12.000	1.160	40	8	42-48	0,6
NCZ 370	38	360	2,9	9,6	5	10	12.000	1.400	45	8	42-48	0,6
NCZ 370 S	38	360	2,9	5,0	0,83	15	12.000	1.400	45	8	42-48	0,6
NCZ 480	49	400	5,1	14,2	5	10	12.000	3.100	60	15	42-48	1,1
NCZ 480 S	49	400	5,1	6,2	0,83	15	12.000	3.100	60	15	42-48	1,1
NCZ 560	58,5	400	6,8	15,9	5	10	12.000	4.850	65	23	42-48	1,6
NCZ 560 S	58,5	400	6,8	6,8	0,83	15	12.000	4.850	65	23	42-48	1,6
NCZ 560 L	58,5	450	7,8	16,8	5	10	12.000	6.100	75	21	42-48	1,5
NCZ 560 LS	58,5	450	7,8	9,2	0,83	15	12.000	6.100	70	21	42-48	1,5
NCZ 660	66	510	11,4	21,4	5	10	12.000	8.500	110	27	42-48	1,9
NCZ 800	80	440	13,8	29,0	5	10	12.000	10.470	160	35	42-48	2,5

*sur demande: longueurs de gaine et de câble différentes, tension d'alimentation différente

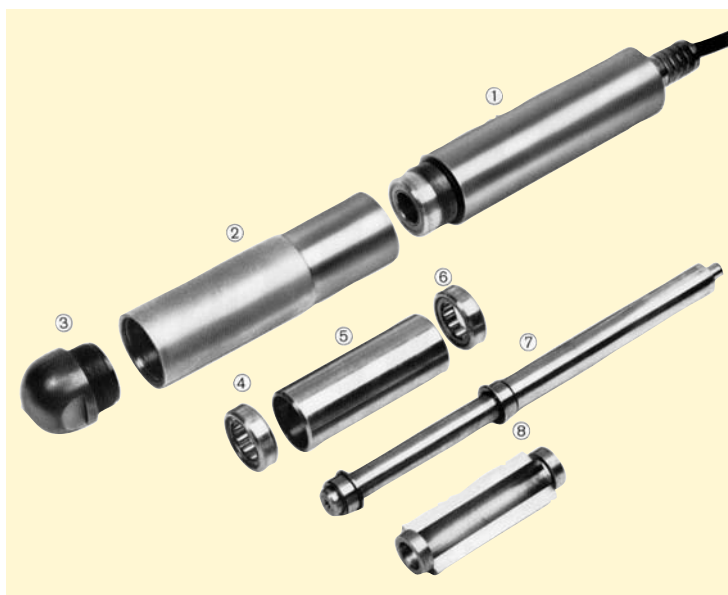

La construction modulaire de Netter:

8 éléments facilement échangeables peuvent être montés sans outils spéciaux sur le chantier

- 1 – stator avec capteurs thermiques (un par phase)
- 2 – tube avant blindé
- 3 – pointe acier ou vulcolan au choix
- 4 – roulement à rouleaux
- 5 – entretoise
- 6 – roulement à rouleaux
- 7 – rotor
- 8 – balourd libre en bronze

Domaines d'utilisation

Grâce à leurs énormes forces centrifuges, les vibrateurs électriques internes à haute puissance des séries NCZ et NCZ/S conviennent particulièrement pour obtenir des puissances de compactage élevées avec extraction optimale des pores d'air. Ainsi, les vibrateurs NCZ satisfont les exigences des technologies modernes du béton. A cause de leur construction modulaire, la maintenance de ces vibrateurs internes est très simple.

La suspension spécifique des balourds et la longévité élevée des paliers garantissent une longue sécurité de fonctionnement.

Grâce à des capteurs thermiques, l'enroulement est protégé à 100 % contre tout risque de grillage. En cas de surchauffe, l'appareil se met automatiquement hors circuit.

Les vibrateurs électriques internes de la série NCZ/S sont équipés d'un interrupteur manuel en forme de " poignée-pistolet ". Le flexible de raccordement court est adapté aux applications spécifiques mises en œuvre dans les usines à béton.

Les vibrateurs électriques NCZ peuvent fonctionner avec tous les convertisseurs de 42 V à 48 V, 200 Hz.

Pour tous les vibrateurs électriques internes, **NetterVibration** fournit les convertisseurs de fréquence et de tension appropriés.

Conditions de travail admissibles

Tension:
42 et 48 V, 200 Hz ou 250 V, 200 Hz
Température ambiante :
0°C à 40°C

Netter fournit des solutions.
Consulter nos techniciens d'application expérimentés.

Netter GmbH

Allemagne
Fritz-Ullmann-Str. 9
55252 Mainz-Kastel
Tel. +49 6134 2901-0
Fax +49 6134 2901-33

Suisse
Erlenweg 4
4310 Rheinfelden
Tel. +41 61 8316200
Fax +41 61 8311291

Pologne
Al. W. Korfanteo 195 / 17
40-153 Katowice
Tel. +48 32 2050947
Fax +48 32 2051572

www.**NetterVibration**.com
info@**NetterVibration**.com